

KARTA TECHNICZNA

Zestaw zabawowy

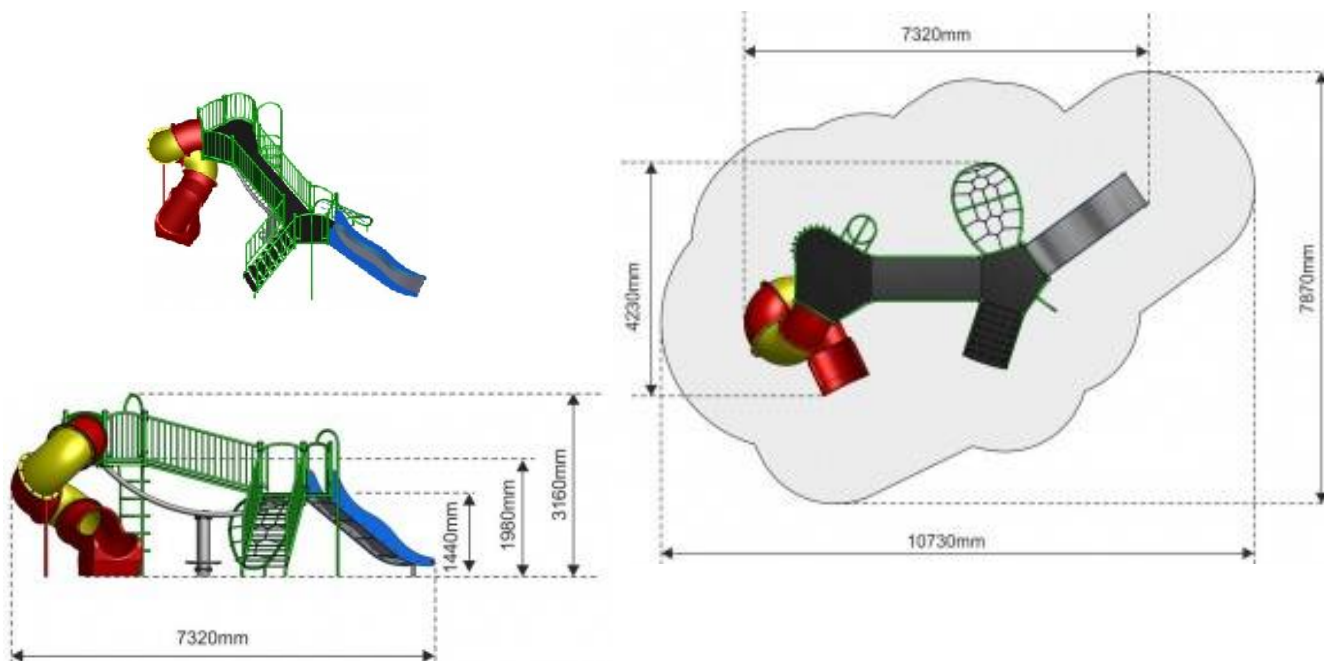

Dane techniczne:

- Wymiary urządzenia: 4,24m x 7,32m, wysokość 3,16m
- Podesty na wysokości 1,14m; 1,98m
- Wysokość swobodnego upadku: 1,98m
- Strefa bezpieczeństwa: 54m²
- Głębokość posadowienia: min. 0,9m
- Skład zestawu: dwie platformy bez dachu połączone mostkiem, zjeżdżalnia spiralna zamknięta, zjeżdżalnia, linarium wejściowe łukowe, balkonik, rura strażacka, rura strażacka z drabinką, schody wejściowe

Materiały:

- Konstrukcja: łukowo wygięte profile stalowe o \varnothing 88,9mm, stężone rurkami o \varnothing 38mm, przymocowane do rury stalowej \varnothing 219,1mm
- Podest: HDPE anti-skid grubości 12mm zamocowanych na ramie stalowej; słupki narożne podestów: rury \varnothing 76,1mm; osłony boczne: w formie barierki z rur stalowych \varnothing 38mm i \varnothing 25mm
- Zjeżdżalnia: burty z płyt HDPE o grubości 19mm, ślizg z blachy nierdzewnej 2mm
- Rura strażacka z tunelem: rury stalowe \varnothing 42,2mm i \varnothing 38mm
- Linarium łukowe: konstrukcja z profilu stalowego, liny polipropylenowe na oplocie stalowym połączone ze sobą plastikowymi łącznikami
- Schody: konstrukcja z rury stalowej \varnothing 48,4mm oraz \varnothing 26,9mm, stopnice z HDPE anti-skid grubości 15mm, poręcze z rur stalowych \varnothing 42,4mm, \varnothing 38mm oraz \varnothing 26,9mm
- Zjeżdżalnia tunelowa: elementy prefabrykowane z tworzywa sztucznego połączone za pomocą łączników stalowych
- Śruby maszynowe ocynkowane M12, zaślepki z tworzywa
- Beton C12/15

Montaż:

- Wyrób trwale związany z gruntem zgodnie z dokumentacją producenta

Uwaga! Przedstawione na kartach technicznych i wykorzystane w projekcie gotowe urządzenia zabawowe sugerujące konkretnych producentów stanowią wyłącznie przykład i mają na celu jedynie określenie parametrów i cech produktu. Dopuszcza się stosowanie zamienników o równoważnych parametrach, lecz nie gorszych niż zaproponowane.

KARTA TECHNICZNA

Zestaw sprawnościowy

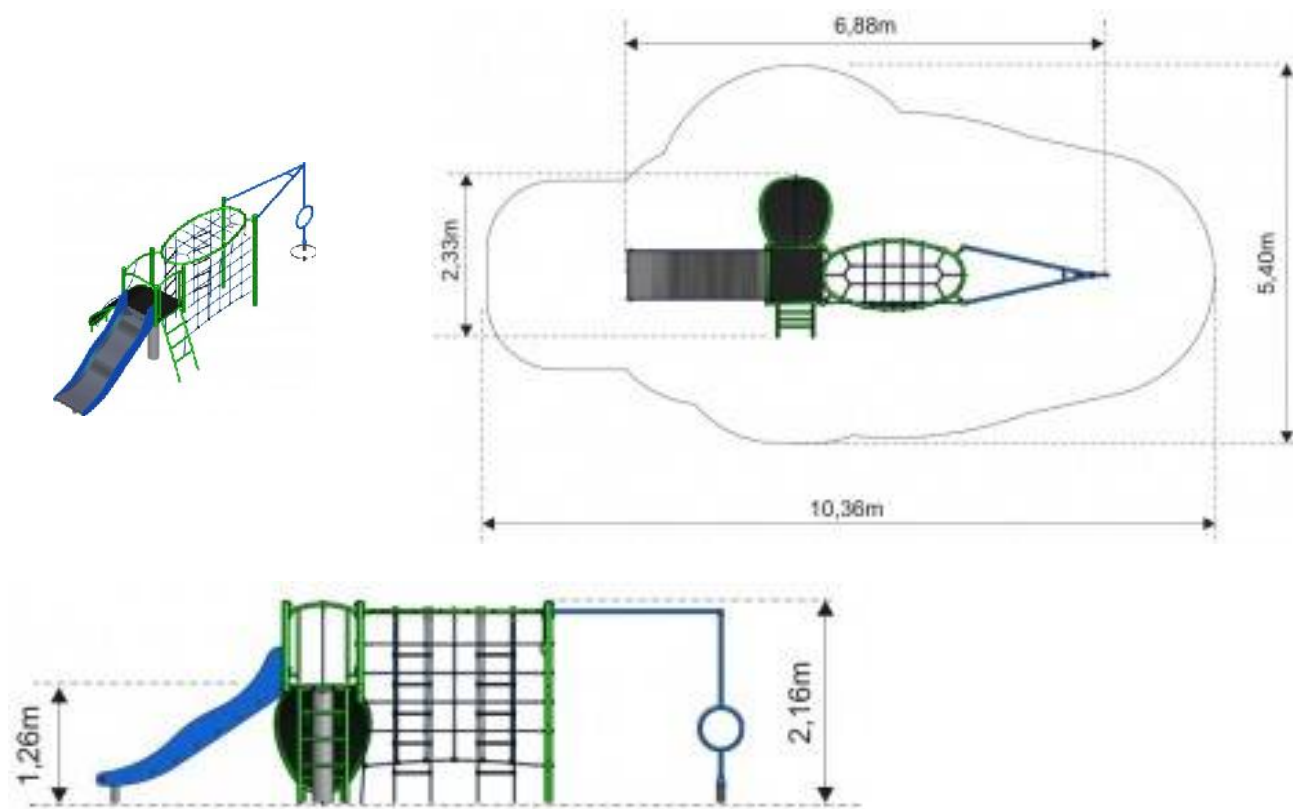

Dane techniczne:

- Wymiary urządzenia: 6,88m x 2,33m, wysokość 2,16m
- Wysokość swobodnego upadku: 1,95m
- Strefa bezpieczeństwa: 39m²
- Głębokość posadowienia: min. 0,9m
- Skład zestawu: platforma, zjeżdżalnia, trap wejściowy z liną, drabinki linowe pionowe, rura obrotowa, ścianka linowa, drabinka wejściowa stalowa, daszek linowy

Materialy:

- Konstrukcja: rury stalowe ocynkowane
- Podest: HDPE anti-skid grubości 12mm zamocowanych na ramie stalowej
- Zjeżdżalnia: burty z płyt HDPE o grubości 19mm, ślizg z blachy nierdzewnej 2mm
- Liny polipropylenowe na oplocie stalowym połączone ze sobą plastikowymi łącznikami
- Śruby maszynowe ocynkowane M12, zaślepki z tworzywa
- Beton C12/15

Montaż:

- Wyrób trwale związany z gruntem zgodnie z dokumentacją producenta

KARTA TECHNICZNA

Linarium obrotowe

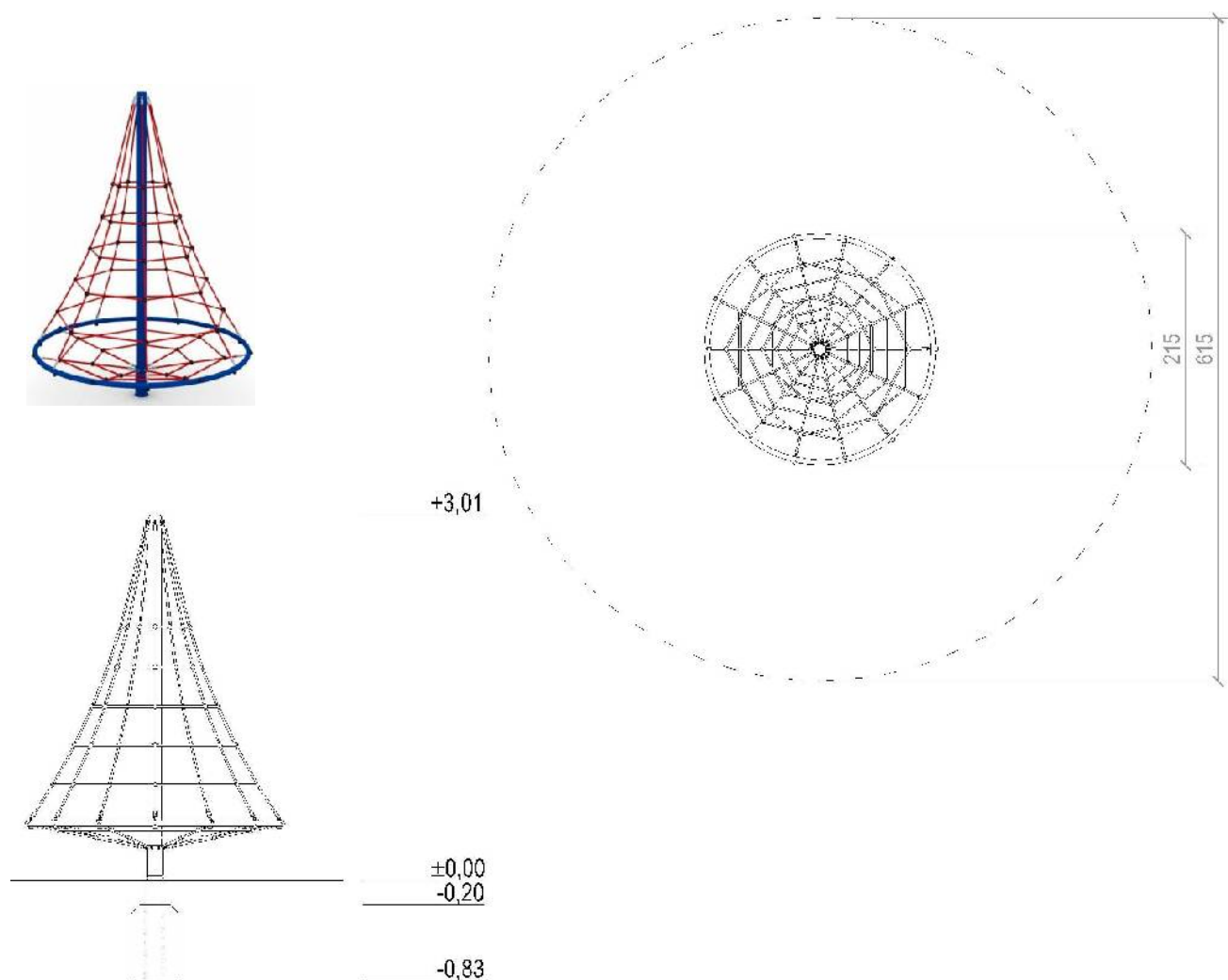

Dane techniczne:

- Wymiary urządzenia: $\varnothing 2,15\text{m}$, wysokość $3,01\text{m}$
- Wysokość swobodnego upadku: $1,93\text{m}$
- Strefa bezpieczeństwa: 30m^2
- Głębokość posadowienia: min. $0,83\text{m}$

Materiały:

- Konstrukcja: rura stalowa ocynkowane $\varnothing 114,3\text{mm}$
- Element spinający: rura stalowa $\varnothing 48,3\text{mm}$
- Przeplotnia z lin: liny polipropylenowe na oplocie stalowym połączone ze sobą plastikowymi łącznikami
- Mechanizm obrotowy: system płyt poliamidowych
- Śruby maszynowe ocynkowane M12, zaślepki dwuczęściowe z tworzywa
- Beton C12/15

Montaż:

- Wyrób trwale związany z gruntem zgodnie z dokumentacją producenta

Uwaga! Przedstawione na kartach technicznych i wykorzystane w projekcie gotowe urządzenia zabawowe sugerujące konkretnych producentów stanowią wyłącznie przykład i mają na celu jedynie określenie parametrów i cech produktu. Dopuszcza się stosowanie zamienników o równoważnych parametrach, lecz nie gorszych niż zaproponowane.

KARTA TECHNICZNA

Huśtawka wagowa podwójna

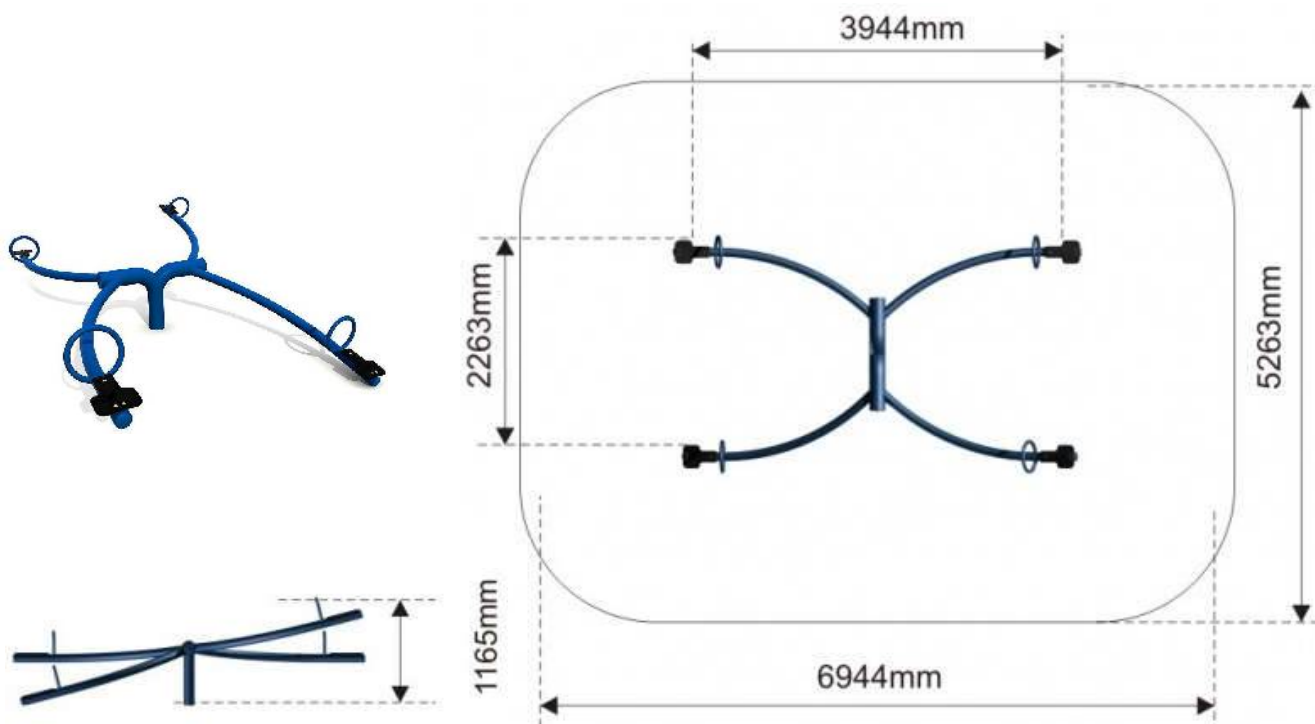

Dane techniczne:

- Wymiary urządzenia: 2,26m x 3,94m, wysokość 1,16m
- Wysokość swobodnego upadku: 0,98m
- Strefa bezpieczeństwa: 35m²
- Głębokość posadowienia: min. 0,8m

Materiały:

- Konstrukcja: rura stalowa cynkowana, malowana proszkowo lub akrylowo
- Belki: rury stalowe cynkowane malowane proszkowo lub akrylowo
- Siedziska: HDPE
- Śruby maszynowe cynkowane, zaślepki z tworzywa
- Beton C12/15

Montaż:

- Wyrób trwale związany z gruntem zgodnie z dokumentacją producenta

KARTA TECHNICZNA

Bujak sprężynowiec

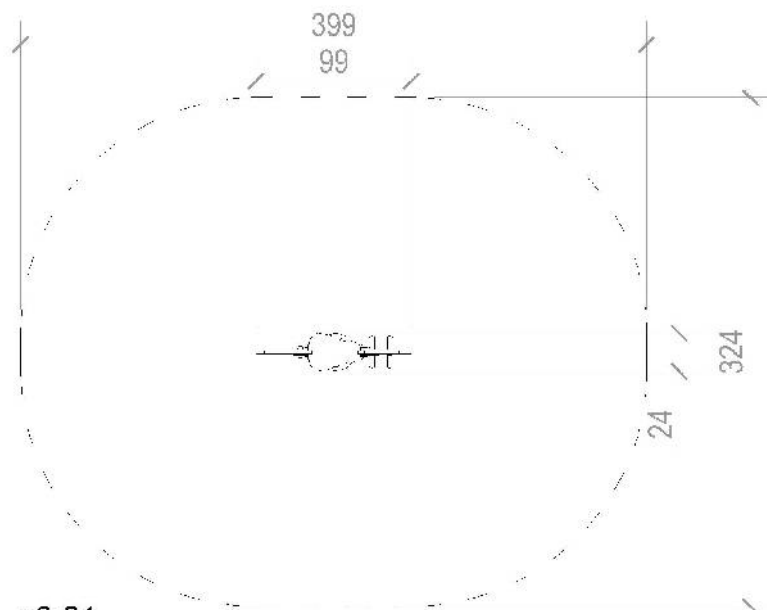
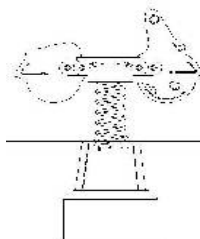

+0,81

+0,52

±0,00

-0,60

Dane techniczne:

- Wymiary urządzenia: 0,99m x 0,24m, wysokość 0,81m
- Wysokość swobodnego upadku: 0,52m
- Strefa bezpieczeństwa: 9m²
- Głębokość posadowienia: min. 0,6m

Materialy:

- Konstrukcja: sprężyna o zwojach zgodnie z normą PN-EN 1176-1
- Siedzisko oraz okładzina: HDPE o grubości 9mm; 12,7mm; 19mm
- Uchwyty oraz podpory na nogi: plastikowe
- Śruby maszynowe cynkowane M12, nakrętki samokontrujące, zaślepki dwuczęściowe z tworzywa
- Beton C12/15

Montaż:

- Wyrób trwale związany z gruntem zgodnie z dokumentacją producenta

Uwaga! Przedstawione na kartach technicznych i wykorzystane w projekcie gotowe urządzenia zabawowe sugerujące konkretnych producentów stanowią wyłącznie przykład i mają na celu jedynie określenie parametrów i cech produktu. Dopuszcza się stosowanie zamienników o równoważnych parametrach, lecz nie gorszych niż zaproponowane.

KARTA TECHNICZNA

Ławka z oparciem

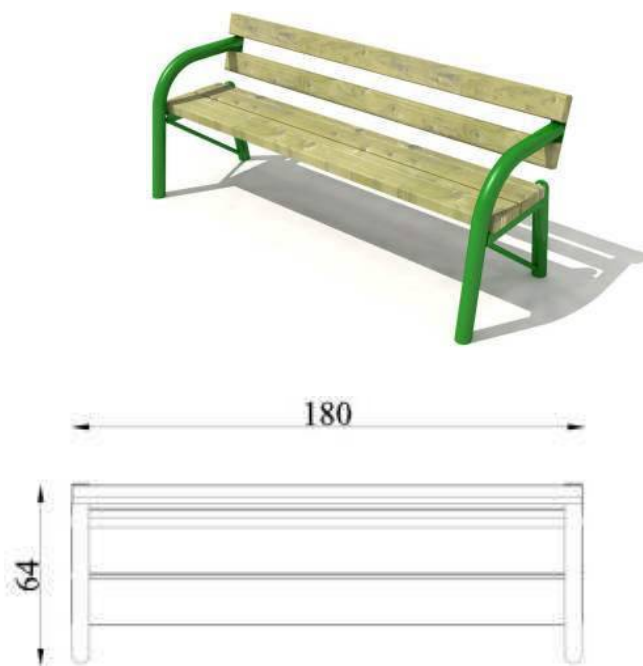

Dane techniczne:

- Wymiary: 1,8m x 0,45 wysokość 0,78m
- Wysokość siedziska: 0,45m
- Głębokość posadowienia: min. 0,4m

Materiały:

- Konstrukcja: rury stalowe malowane proszkowo
- Siedzisko i oparcie: impregnowane próżniowo-ciśnieniowo drewno sosnowe; malowane odporną na warunki atmosferyczne farbą
- Beton C12/15

Montaż:

- Wyrób trwale związany z gruntem zgodnie z dokumentacją producenta

KARTA TECHNICZNA

Kosz na śmieci

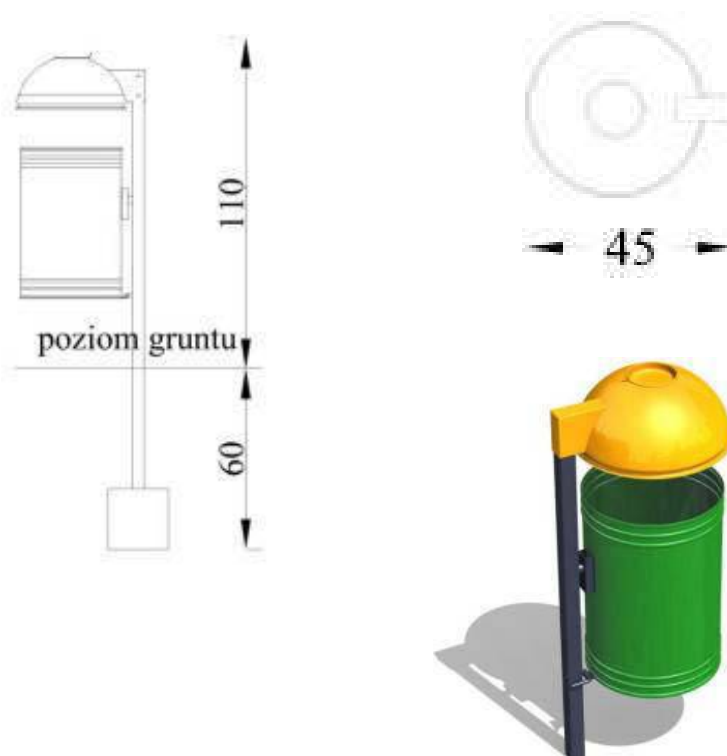

Dane techniczne:

- Wymiary: \varnothing 0,45m, wysokość 1,1m
- Pojemność zbiornika na odpadki: 45l
- Głębokość posadowienia: min. 0,5m

Materialy:

- Konstrukcja: blacha stalowa cynkowana ogniowo, lakierowana
- Beton C12/15

Montaż:

- Wyrób trwale związany z gruntem zgodnie z dokumentacją producenta

KARTA TECHNICZNA

Tablica z regulaminem

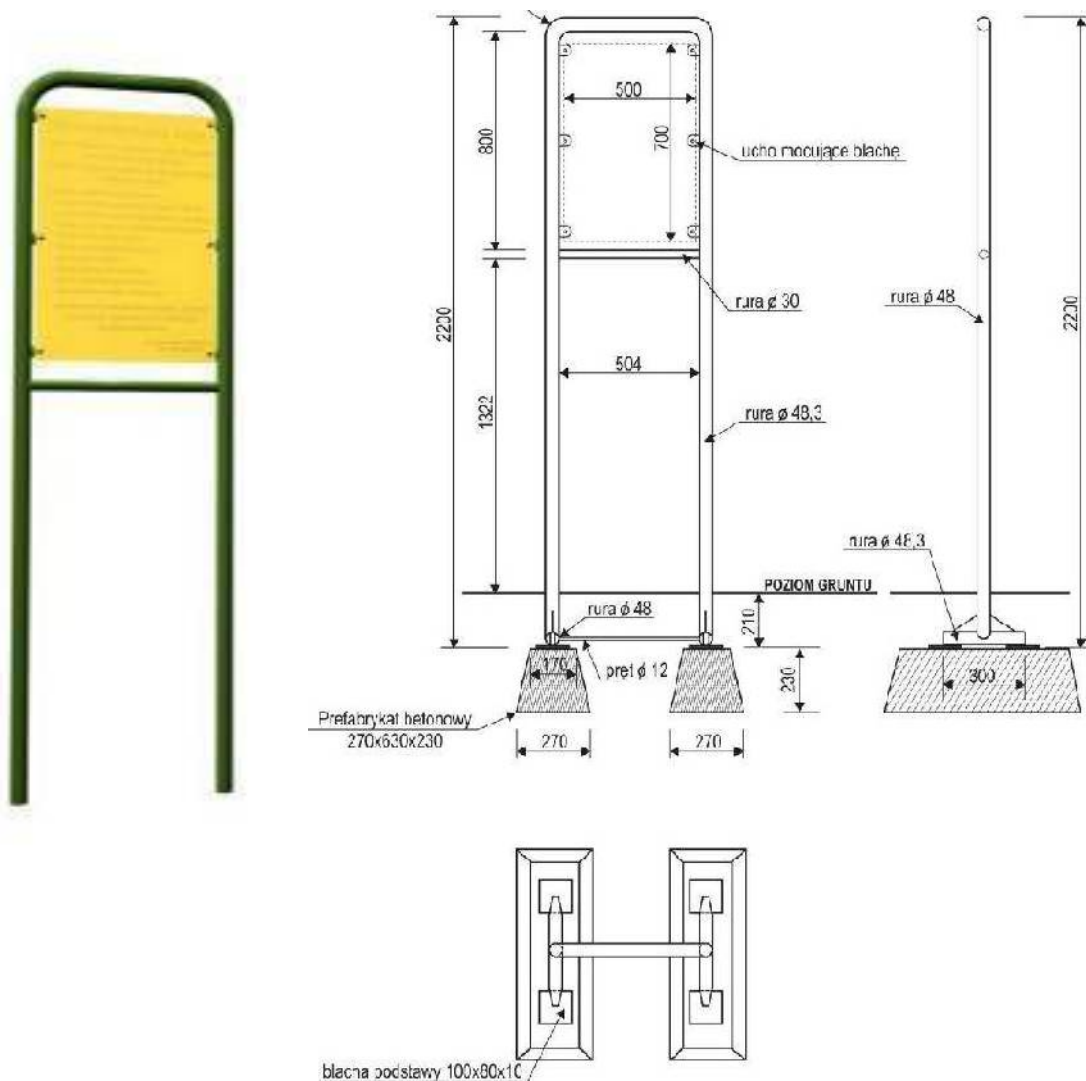

Dane techniczne:

- Wymiary: 0,05m x 0,61m, wysokość: 2,2m
- Głębokość posadowienia: min. 0,5m

Materiały:

- Konstrukcja: rury stalowe $\varnothing 48,3 \times 2,9\text{mm}$; $\varnothing 30 \times 2\text{mm}$ ocynkowana proszkowo; pręt $\varnothing 16\text{mm}$
- Tablica: blacha mocowana do konstrukcji za pomocą uszu stalowych $40 \times 40 \times 5\text{mm}$
- UWAGA: plansza z tekstem zgodna z wytycznymi programu „Radosna Szkoła” w trwałej technice odpornej na działanie warunków atmosferycznych
- Beton C12/15

Montaż:

- Wyrób trwale związany z gruntem zgodnie z dokumentacją producenta

KARTA TECHNICZNA

Ogrodzenie z prętów

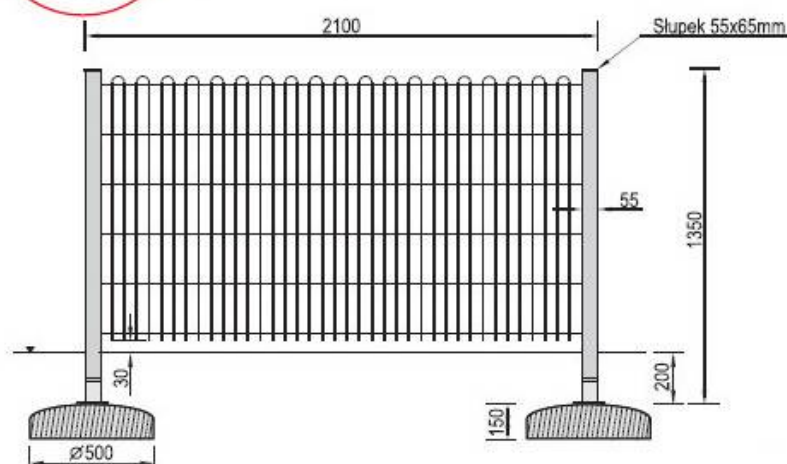
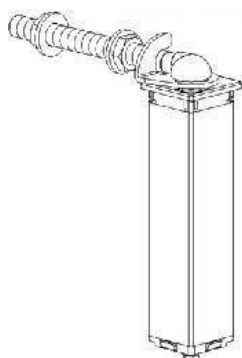
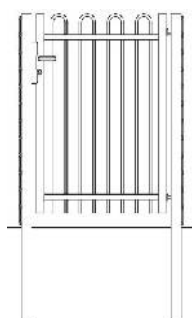
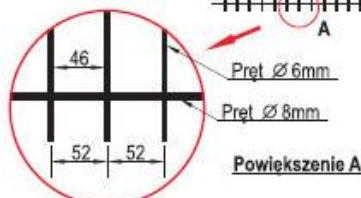
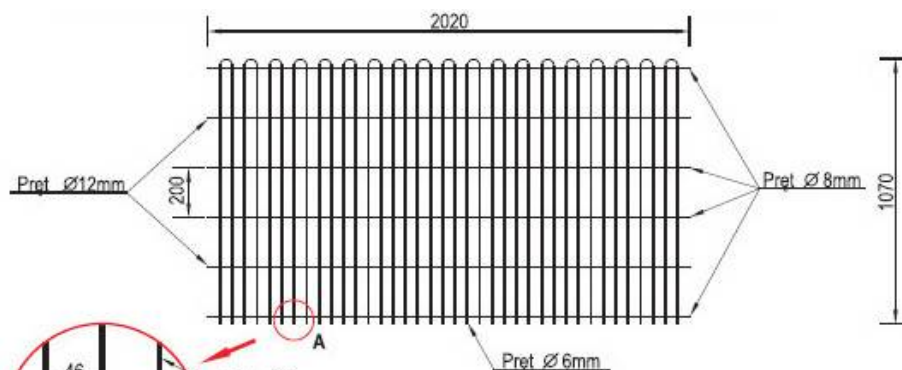

Dane techniczne:

- Długość segmentu: około 2,0m
- Wysokość około 1,0m
- Głębokość posadowienia: około 0,5m
- Furtka wyposażona w samozamykacz

Materiały:

- Kształtowniki i pręty stalowe spawane i w całości ocynkowane ogniowo; pręty gładkie $\varnothing 12\text{mm}$, 8mm , 6mm
- Stal śrutowana i cynkowana ogniowo
- Lakierowane proszkowo
- Beton C12/15

Montaż:

- Wyrób trwale związany z gruntem zgodnie z dokumentacją producenta

Uwaga! Przedstawione na kartach technicznych i wykorzystane w projekcie gotowe urządzenia zabawowe sugerujące konkretnych producentów stanowią wyłącznie przykład i mają na celu jedynie określenie parametrów i cech produktu. Dopuszcza się stosowanie zamienników o równoważnych parametrach, lecz nie gorszych niż zaproponowane.